



## SE MONTERINGSANVISNING

**VIKTIGT:** Läs denna instruktion innan produkten monteras och ansluts.

..... 2

## GB FITTING INSTRUCTION

**IMPORTANT:** Please read this instruction before installation and connection of the product.

..... 4

## DE MONTAGEANLEITUNG

**WICHTIG:** Lesen Sie bitte diese Anweisung vor Montage und Anschluss.

..... 6

## FR INSTRUCTIONS DE MONTAGE

**ATTENTION:** Lire attentivement cette notice avant de procéder à l'installation des batteries.

..... 8

## FI ASENNUSOHJE

**TÄRKEÄÄ:** Lue tämä ohje ennen tuotteen asentamista ja kytkemistä.

..... 10

SE

De väggmonterade värmefläktarna av typ **EA** finns i fem effektstorlekar; 6kW, 9kW, 14kW, 21kW och 30kW.



Värmarna kan lutats 0...15° nedåt för att rikta luftflödet. Alternativt/dessutom kan värmarnas luftriktare användas för att rikta luftflödet ytterligare nedåt. Med tillbehöret **EALH 10** / **EALH 20** kan luftflödet riktas även i horisontalled. Värmarens konsoler medger takmontering som alternativt montagesätt.

Blandningsdel **AWB 11** / **AWB 21** kan användas för friskluftsinsblandning.

Fläktmotorns varvtal kan ändras mellan fullt varvtal (MAX) och reducerat varvtal (MIN) med omkopplaren på frontpanelen.



Fläktmotorns funktion kan ändras mellan kontinuerlig drift ( | ) och intermittert drift (  ).

Intermittert drift innebär att fläktmotorn startar när termostaten känner ett värmebehov och stannar när värmebehovet upphör, förutsatt att omkopplaren **OK2** står i läge  eller .

På sidorna 12-15 finns kopplingsdiagram för samtliga modeller i **EA**-serien som visar värmarnas interna kopplingar. Det finns två diagram vardera för **EA 6** och **EA 9** beroende på olika motoralternativ.

Bygeln mellan plint **5** och **6** finns endast på modellerna **EA 21** och **EA 30**. Genom att ta bort bygeln kopplas ett kontaktorsteg (d.v.s.  $\frac{1}{3}$  av märkeffekten) bort.

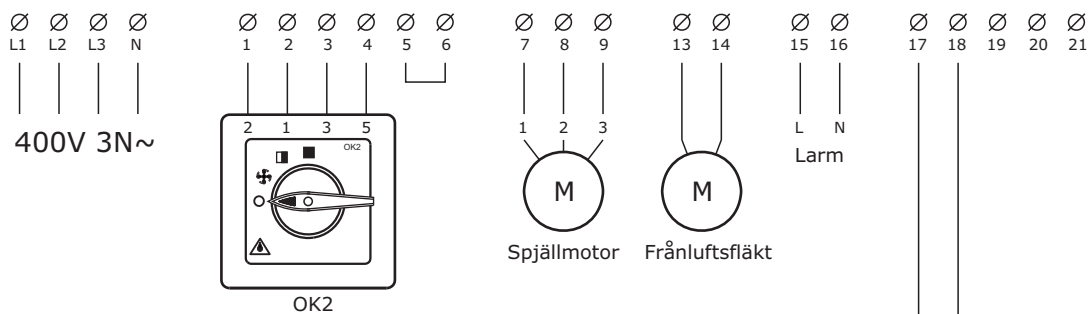

#### Alternativ 1

Potentiometern på frontpanelen används för inställning av temperaturs börvärde. En extern rumsgivare, TG-R530 eller TG-R630, måste användas.



#### Alternativ 2

En extern potentiometer, TG-R430 eller TBI-30, används för inställning av temperaturs börvärde. Potentiometern på frontpanelen är då bortkopplad och dess inställning saknar betydelse. En extern rumsgivare, TG-R530 eller TG-R630, måste användas.

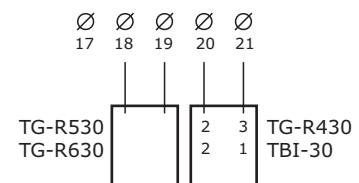

#### Alternativ 3

En extern kombinerad rumsgivare och potentiometer, TG-R430, används för inställning av temperaturs börvärde. Potentiometern på frontpanelen är då bortkopplad och dess inställning saknar betydelse.

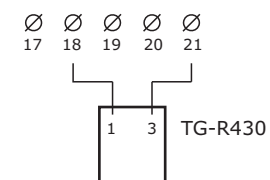

## Installation

1. Värmarna av typ **EA** är godkända för installation i torra och fuktiga rum samt i våtrum men inte i brandfarliga eller Ex-klassade utrymmen.
2. Värmaren måste anslutas till nätet med fast förlagd rund kabel. Kabelgenomföringar skall väljas av sådan typ att värmarens kapslingsklass bibehålles.
3. En allpolig brytare med ett kontaktavstånd på minst 3mm måste ingå i den fasta installationen.
4. Installationen måste utföras av en behörig elektriker.
5. Värmaren är S-, CE- och EMC-märkt och är konstruerad i enlighet med följande standarder: EN 60335-1 / EN 60335-2-30 / EN 61000-3-2 / EN 61000-3-3 / EN 61000-6-2 / EN 61000-6-3.
6. Denna produkt är inte avsedd att användas av barn eller personer med nedsatt fysisk eller mental förmåga eller brist på erfarenhet och kunskap, om inte anvisningar angående produktens användning har getts av person med ansvar för deras säkerhet eller att denna person övervakar handhavandet. Barn skall hållas under uppsikt så att de inte kan leka med produkten.

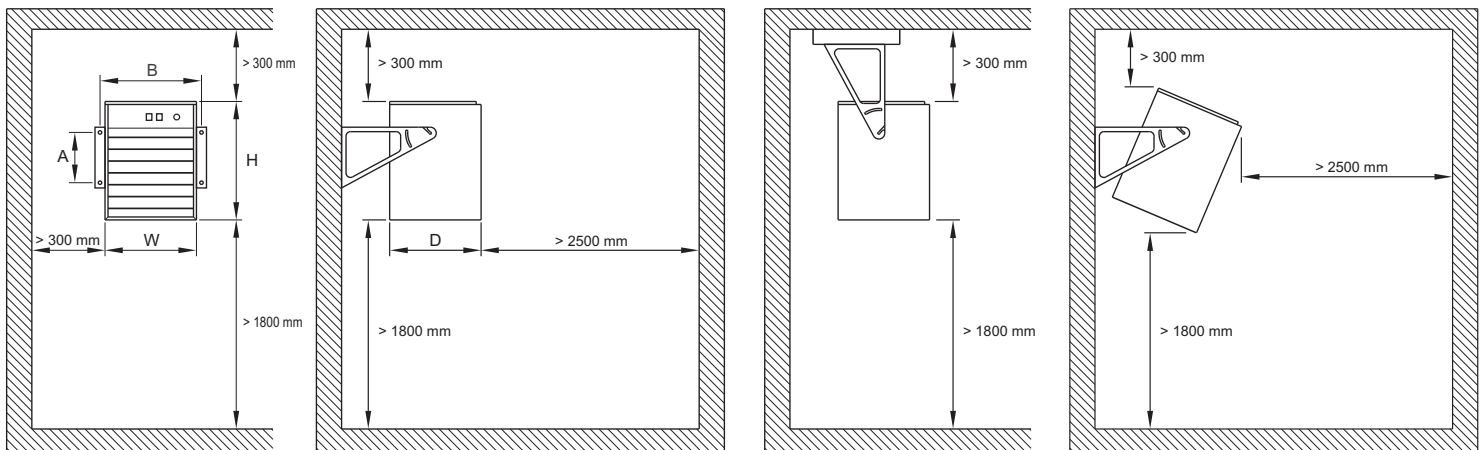

## Montering

1. Avstånden som anges i ovanstående skiss är min-mått. Avstånd mindre än angivna kan orsaka brand.
2. Värmarens kopplingskåp måste alltid vara uppåt.
3. Värmaren får inte övertäckas eller manipuleras, för att undvika överhettning, brand eller el-chock.

## Specifikation

Typ	EA 6	EA 9	EA 14	EA 21	EA 30
Märkspänning	400V 3N~ 50Hz	400V 3N~ 50Hz	400V 3N~ 50Hz	400V 3N~ 50Hz	400V 3N~ 50Hz
Märkeffekt	6 kW	9 kW	14 kW	21 kW	30 kW
Reducerad effekt	3 kW	6 kW	7 kW	14 kW	20 kW
Märkström	8,7 A	13,0 A	20,3 A	30,4 A	43,5 A
A	157 mm	157 mm	220 mm	220 mm	220 mm
B	425 mm	425 mm	600 mm	600 mm	600 mm
W	390 mm	390 mm	555 mm	555 mm	555 mm
H	450 mm	450 mm	600 mm	600 mm	600 mm
D	270 mm	270 mm	375 mm	375 mm	465 mm

## Underhåll

Normalt behövs inget underhåll, förutom periodisk funktionstest och rengöring.

## Överhettning

Värmaren är termiskt skyddad av ett överhettningsskydd med manuell återställning. Om överhettningsskyddet har löst ut, skall följande beaktas:

1. Endast behörig elektriker får öppna locket till kopplingskåpet.
2. Matningsspänningen måste kopplas bort.
3. Undersök noga orsaken till att överhettningsskyddet har löst ut.
4. När felet har åtgärdats, kan överhettningsskyddet återställas.

**GB**

The **EA** series wall mounted fan heaters comes in five power ranges, i.e. 6kW, 9kW, 14kW, 21kW and 30kW.

The heaters can be tilted 0...15° downwards to direct the airflow. Alternatively/additionally the deflector can be used to direct the airflow further downwards. The auxiliary deflector **EALH 10** / **EALH 20** can be used to direct the airflow horizontally. It is possible to mount the heater in the ceiling with the standard brackets.

The mixing sections **AWB 11** / **AWB 21** can be used for fresh air mixing.

The fan motor can be altered from full speed (MAX) to reduced speed (MIN) by using the switch on the front.



The fan motor function can be changed from continuously running ( | ) to intermittent mode ( ⏻ ).

Intermittent mode means that the fan motor starts when the thermostat switch on and stops when the thermostat switch off, if the external function switch, **OK2**, is in position  or .

On the pages 12-15 there is wiring diagrams for all the **EA** series heaters, showing the internal wiring. There is two diagrams each for the **EA 6** and **EA 9** due to different fan motor alternatives.

The link at terminals **5** and **6** is only used in the **EA 21** and **EA 30** versions. By removing the link, one contactor (i.e.  $\frac{1}{3}$  of the rated power) is disconnected.

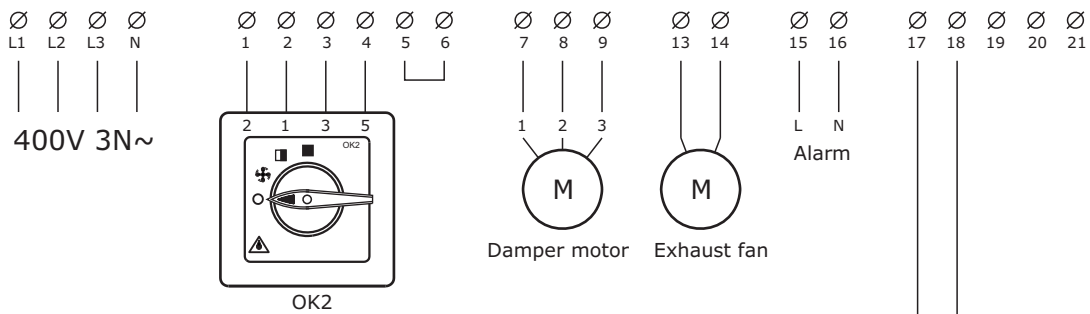

**Alternative 1**

The potentiometer on the front is used to set the temperature. An external room sensor, TG-R530 or TG-R630, must be used.

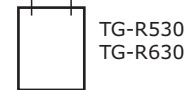

**Alternative 2**

An external potentiometer, TG-R430 or TBI-30, is used to set the temperature. The potentiometer on the front is then disconnected and its setting does not affect the temperature. An external room sensor, TG-R530 or TG-R630, must be used.

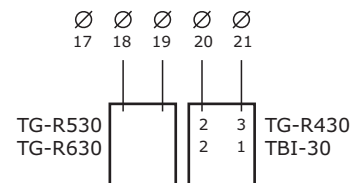

**Alternative 3**

An external combined room sensor and potentiometer, TG-R430, is used to set the temperature. The potentiometer on the front is then disconnected and its setting does not affect the temperature.

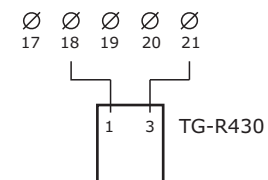

## Installation

1. The **EA** heater series are approved for installation in dry, damp or wet rooms but not in environments where there is risk for fire or explosion.
2. The heater must be connected to the mains supply with a fixed installed round cable, which ensures that the electrical protection class of the heater is retained.
3. An all phase breaker with a contact gap of at least 3mm must be included in the fixed installation.
4. The installation must be carried out by an authorised electrician.
5. The heater is S-marked, CE-marked, EMC-marked and designed in accordance with the following standards: EN 60335-1 / EN 60335-2-30 / EN 61000-3-2 / EN 61000-3-3 / EN 61000-6-2 / EN 61000-6-3.
6. This appliance is not intended for use by persons (including children) with reduced physical, sensory or mental capabilities, or lack of experience and knowledge, unless they have been given supervision or instruction concerning use of the appliance by a person responsible for their safety. Children should be supervised to ensure that they do not play with the appliance.

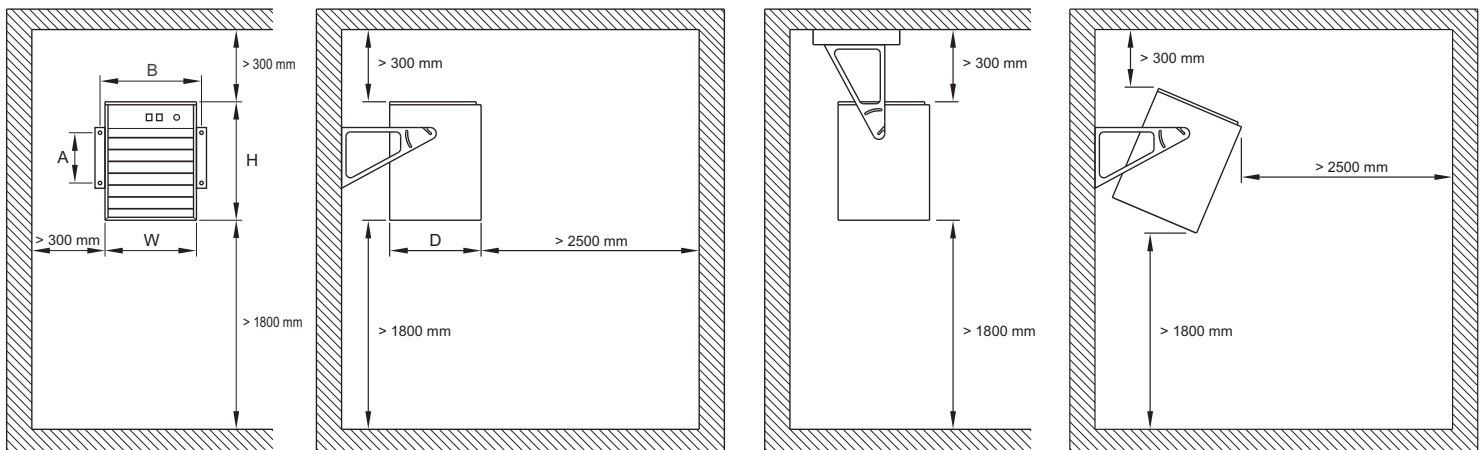

## Mounting

1. The distances shown in the above sketch are minimum. Distances less than shown may cause fire.
2. The connection box must always be positioned upwards.
3. The heater must not be covered or tampered to avoid overheating, fire or electric shock.

## Specifications

Type	EA 6	EA 9	EA 14	EA 21	EA 30
Rated voltage	400V 3N~ 50Hz	400V 3N~ 50Hz	400V 3N~ 50Hz	400V 3N~ 50Hz	400V 3N~ 50Hz
Rated power	6 kW	9 kW	14 kW	21 kW	30 kW
Reduced power	3 kW	6 kW	7 kW	14 kW	20 kW
Rated current	8.7 A	13.0 A	20.3 A	30.4 A	43.5 A
A	157 mm	157 mm	220 mm	220 mm	220 mm
B	425 mm	425 mm	600 mm	600 mm	600 mm
W	390 mm	390 mm	555 mm	555 mm	555 mm
H	450 mm	450 mm	600 mm	600 mm	600 mm
D	270 mm	270 mm	375 mm	375 mm	465 mm

## Maintenance

No maintenance is required except a periodic functional test and cleaning.

## Overheating

The heater is thermally protected by an overheat cut-out with manual reset. If the overheat cut-out has tripped, the following should be observed:

1. Only an authorised electrician may open the connection box lid.
2. The mains power must be turned off.
3. Investigate carefully the reason for activation of the cut-out.
4. When the fault has been eliminated, the cut-out can be reset.

DE

Die an der Wand montierten Heizlüfter Modell **EA** gibt es in fünf verschiedenen Leistungsstärken; 6kW, 9kW, 14kW, 21kW und 30kW.

Um den Fufstrom zu richten, kann der Heizer von 0...15° nach unten gerichtet werden. Alternativ bzw. zusätzlich hierzu kann mithilfe des Luftrichters der Luftstrom noch stärker nach unten gerichtet werden. Mit dem Zubehör **EALH 10 / EALH 20** kann der Luftstrom auch in horizontaler Richtung ausströmen. Die Konsolen der Heizlüfter eignen sich auch für Deckenmontage.

Mithilfe des Mischerteils **AWB 11 / AWB 21** kann Frischluft beigemischt werden.

Die Drehzahl des Ventilatormotors lässt sich mit dem Schalter an der Frontabdeckung zwischen voller Drehzahl (MAX) und reduzierter Drehzahl (MIN) variieren.



Die Funktion des Ventilatormotors kann von Dauerbetrieb ( I ) auf unterbrochenen Betrieb ( ⏻ ) umgestellt werden.

Unterbrochener Betrieb bedeutet, dass der Ventilatormotor sich einschaltet, wenn der Thermostat Wärmebedarf feststellt, und sich abschaltet, wenn kein Wärmebedarf mehr besteht, vorausgesetzt, der Schalter **OK2** steht auf der Position  oder .

Auf den Seiten 12-15 sind Schaltpläne für alle Modelle der **EA**-Reihe abgebildet, auf denen die internen Schaltungen der Heizlüfter zu sehen sind. Für den **EA 6** und **EA 9** gibt es jeweils zwei Schaltpläne, einen für jede Motorversion.

Nur die Modelle **EA 21** und **EA 30** haben zwischen Klemme **5** und **6** einen Bügel. Durch Entfernen des Bügels kann eine Schutzstufe (d. h.  $\frac{1}{3}$  der Nennleistung) ausgeschaltet werden.

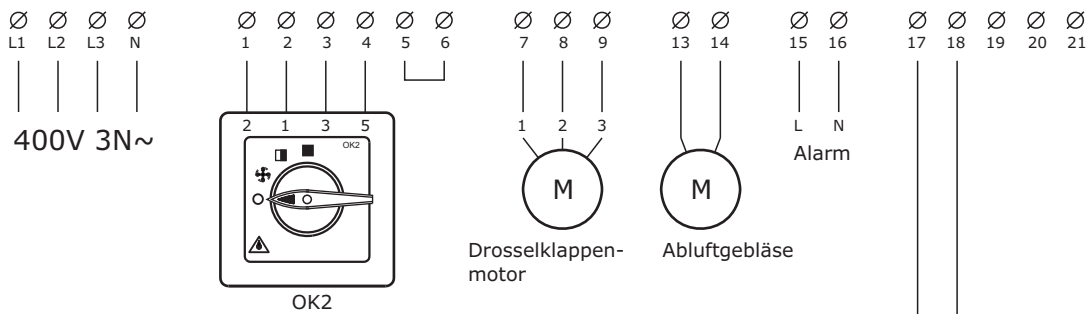

**Alternative 1**

Der Temperatur-Sollwert wird am Potentiometer an der Frontabdeckung eingestellt. Es ist ein externer Raumsensor, TG-R530 oder TG-R630, erforderlich.



**Alternative 2**

Der Temperatur-Sollwert wird an einem externen Potentiometer, TG-R430 oder TBI-30, eingestellt. Das Potentiometer an der Frontabdeckung ist in diesem Fall ausgeschaltet und seine Einstellung nicht von Bedeutung. Es ist ein externer Raumsensor, TG-R530 oder TG-R630, erforderlich.

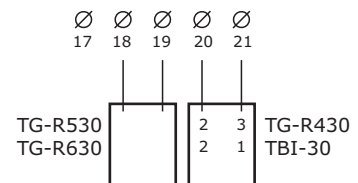

**Alternative 3**

Der Temperatur-Sollwert wird an einem externen Raumsensor, kombiniert mit einem Potentiometer, TG-R430, eingestellt. Das Potentiometer an der Frontabdeckung ist in diesem Fall ausgeschaltet und seine Einstellung nicht von Bedeutung.

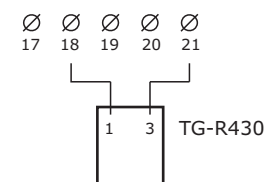

## Installation

1. Die Heizlüfter Modell **EA** sind zugelassen für die Installation in trockenen und feuchten Räumen sowie im Feuchtraumbereich jedoch nicht in brandgefährdeten oder Ex-ingestuften Lokalen.
2. Der Heizer ist mit fest verlegtem Rundkabel an das Stromnetz anzuschließen. Kabeldurchführungen sind so zu wählen und einzubauen, dass die Schutzklasse des Heizlüfters beibehalten wird.
3. Bei der festen Installation muss ein allpoliger Schalter mit einem Kontaktabstand von mindestens 3mm eingebaut werden.
4. Die Installationen muss durch einen zugelassenen Elektriker erfolgen.
5. Der Heizer ist S, CE und EMC geprüft und konstruiert worden in Übereinstimmung mit folgenden Standards: EN 60335-1 / EN 60335-2-30 / EN 61000-3-2 / EN 61000-3-3 / EN 61000-6-2 / EN 61000-6-3.
6. Dieses Produkt ist nicht dafür vorgesehen, von Kindern oder Personen mit verminderten körperlichen oder mentalen Fähigkeiten oder mit mangelnder Erfahrung und ungenügenden Kenntnissen verwendet zu werden, sofern keine Anweisungen betreffend die Anwendung des Produktes von einer für deren Sicherheit verantwortlichen Person erteilt worden sind oder diese Person die Handhabung nicht beaufsichtigt. Kinder sind unter Aufsicht zu halten, damit sie nicht mit dem Produkt spielen können.

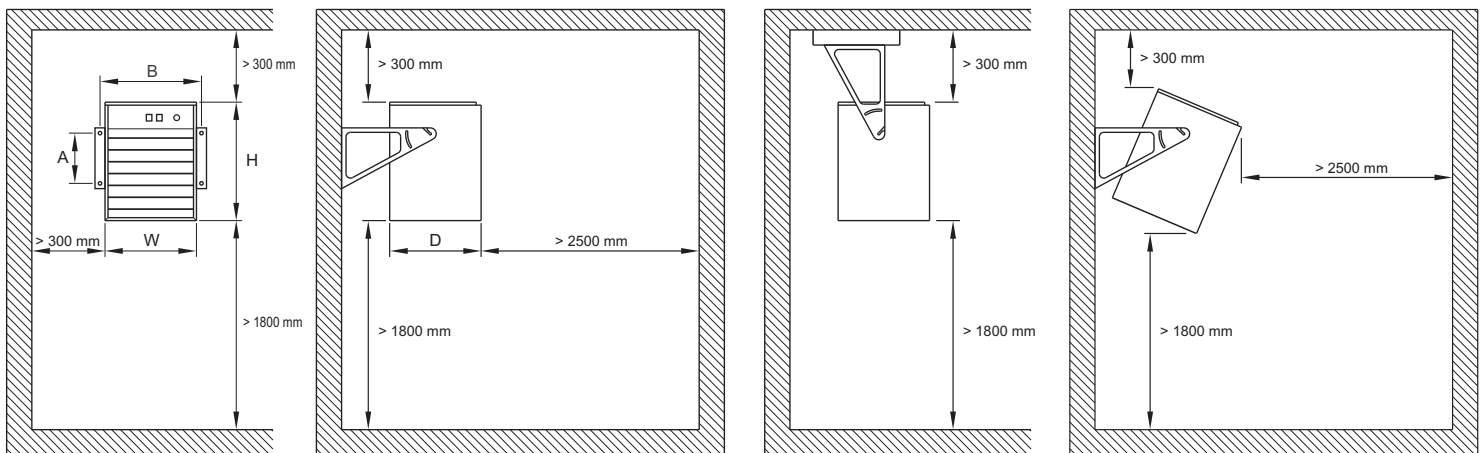

## Montage

1. Die in obiger Skizze angegebenen Maße sind Mindestabstände. Geringere Abstände als die angegeben können Brände verursachen.
2. Der Schaltkasten des Heizers muss immer nach oben gerichtet sein.
3. Der Heizlüfter darf nicht überdeckt oder so manipuliert werden, dass ein Überhitzen, dass Brände oder Stromstöße verursacht werden können.

## Spezifikation

Modell	EA 6	EA 9	EA 14	EA 21	EA 30
Nennspannung	400V 3N~ 50Hz	400V 3N~ 50Hz	400V 3N~ 50Hz	400V 3N~ 50Hz	400V 3N~ 50Hz
Nennleistung	6 kW	9 kW	14 kW	21 kW	30 kW
Reduzierte Leistung	3 kW	6 kW	7 kW	14 kW	20 kW
Nennstrom	8,7 A	13,0 A	20,3 A	30,4 A	43,5 A
A	157 mm	157 mm	220 mm	220 mm	220 mm
B	425 mm	425 mm	600 mm	600 mm	600 mm
W	390 mm	390 mm	555 mm	555 mm	555 mm
H	450 mm	450 mm	600 mm	600 mm	600 mm
D	270 mm	270 mm	375 mm	375 mm	465 mm

## Wartung

Eine Wartung ist normalerweise nicht notwendig, außer Betriebstests in periodischen Abständen und eine Säuberung des Gerätes.

## Überhitzen

Der Heizlüfter ist thermisch geschützt durch einen Überhitzungsschutz mit manueller Rückstellung. Wurde der Überhitzungsschutz ausgelöst, ist folgendes zu beachten:

1. Der Deckel des Schaltkastens darf nur von einem zugelassenen Elektriker geöffnet werden.
2. Die Stromzuführung zum Gerät muß unterbrochen werden.
3. Untersuchen Sie gewissenhaft, warum der Überhitzungsschutz ausgelöst worden ist.
4. Nach Beseitigung der Ursache oder des Fehlers kann der Überhitzungsschutz wieder zurückgestellt werden.

FR

Les radiateurs soufflants de type **EA** existent en cinq puissances : 6kW, 9kW, 14kW, 21kW et 30kW.

Il est possible d'incliner les radiateurs de 0...15° pour diriger le flux d'air. De plus/alternativement les diffuseurs des chauffages peuvent être utilisés pour incliner le souffle d'air davantage vers le bas. Avec l'accessoire **EALH 10 / EALH 20** le courant d'air peut également être dirigé à l'horizontale. Les consoles du chauffage permettent un montage au plafond si cette alternative est souhaitée.

La pièce mélangeuse **AWB 11 / AWB 21** peut être utilisée pour mélanger l'air frais.

Le nombre de tours du moteur du ventilateur peut être mis en position nombre de tours maximal (MAX) ou réduit (MIN) à l'aide du sélecteur sur le tableau de bord.



Le moteur du ventilateur peut être activé en position continue ( | ) ou intermittente ( ⏏ ).

Un fonctionnement intermittent implique que le moteur du ventilateur démarre quand le thermostat ressent un besoin de chaleur et s'arrête lorsque ce besoin de chaleur cesse, cela suppose que le sélecteur **OK2** soit en position  ou .

Des schémas de raccordement pour l'ensemble des modèles dans la série **EA** se trouvent sur les pages 12 à 15, ces schémas montrent les raccordements internes des chauffages. Il y a deux schémas pour chaque modèle **EA 6** et **EA 9**, en fonction des différentes alternatives de moteur.

L'anneau entre les plinthes **5** et **6** est disponible seulement sur les modèles **EA 21** et **EA 30**. En retirant l'anneau, un contact est supprimé (  $\frac{1}{3}$  un tiers de l'effet ).

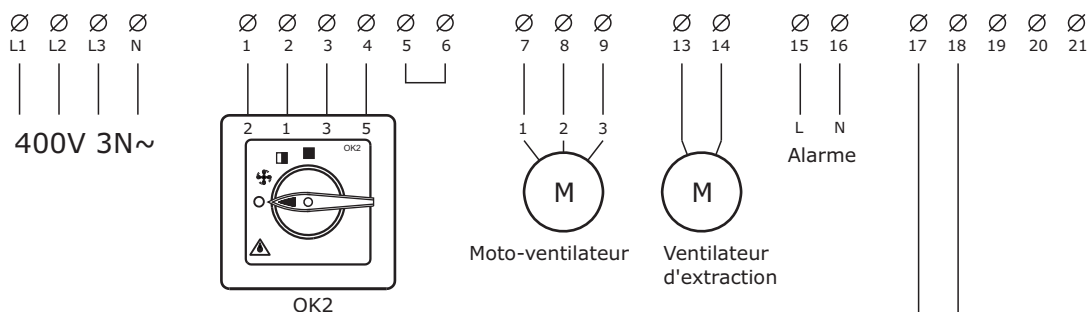

**Alternative 1**

Le potentiomètre sur le tableau de bord s'utilise pour le réglage de la température souhaitée. Un diffuseur externe, TG-R530 ou TG-R630, doit être utilisé.



**Alternative 2**

Un potentiomètre externe, TG-R430 ou TBI-30, s'utilise pour le réglage de la température souhaitée. Le potentiomètre sur le tableau de bord est alors déconnecté et son réglage n'a pas d'importance. Un diffuseur externe, TG-R530 ou TG-R630, doit être utilisé.

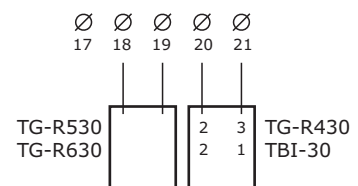

**Alternative 3**

Un diffuseur et potentiomètre externes combinés, TG-R430, s'utilise pour le réglage de la température souhaitée. Le potentiomètre sur le tableau de bord est alors déconnecté et son réglage n'a pas d'importance.

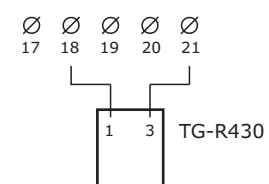

## Installation

1. Les radiateurs de type **EA** sont destinés l'installation dans des pièces sèches ou humides, ainsi que dans des pièces d'eau, mais non dans des espaces présentant un risque d'incendie ou d'explosion
2. Raccorder le radiateur au réseau d'alimentation avec un câble rond fixe susceptible de préserver la protection électrique de l'appareil.
3. Un interrupteur multiphasé avec un intervalle de contact d'au moins 3 mm doit être joint à l'installation fixe.
4. Seul un électricien agréé doit procéder à l'installation.
5. Les radiateurs portent les labels S et CE et EMC et répondent aux normes suivantes:  
EN 60335-1 / EN 60335-2-30 / EN 61000-3-2 / EN 61000-3-3 / EN 61000-6-2 / EN 61000-6-3.
6. Cet appareil n'est pas destiné à être utilisé par des personnes (y compris des enfants) présentant des capacités physiques, sensorielles ou mentales réduites ou dont l'expérience et les connaissances sont insuffisantes, à moins qu'elles ne soient supervisées ou ne reçoivent des instructions concernant l'utilisation de l'appareil par une personne responsable de leur sécurité. Les enfants doivent être surveillés afin de s'assurer qu'ils ne jouent pas avec l'appareil.

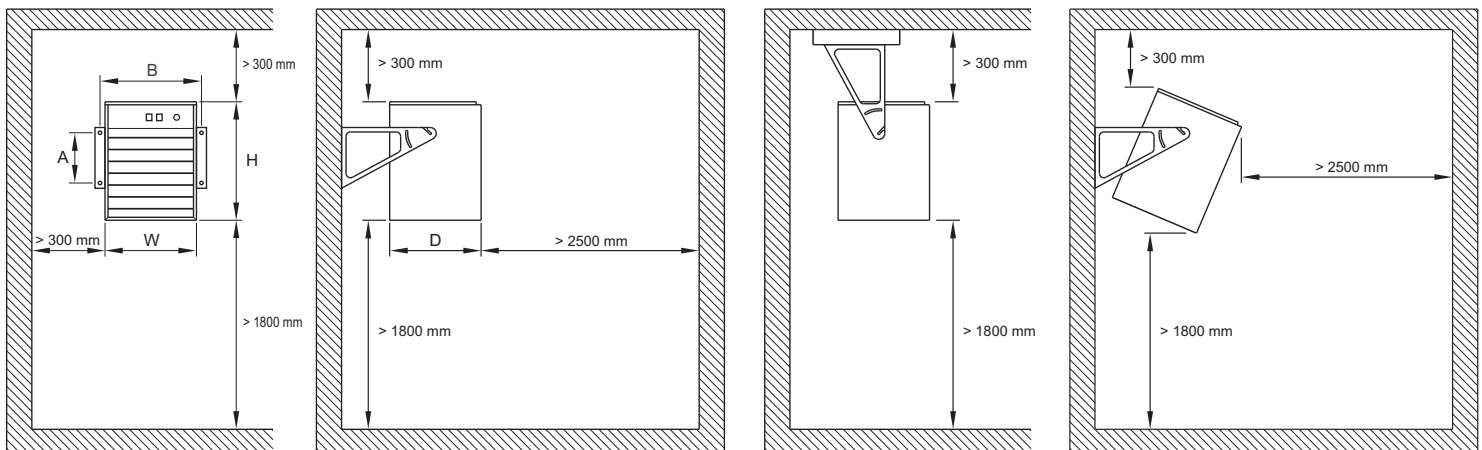

## Montage

1. La distance indiquée dans la figure ci-dessus est la distance minimale. Une plus petite distance risque de causer un incendie.
2. Le boîtier de connexion du radiateur doit toujours être tourné vers le haut.
3. Ne pas recouvrir ou modifier le radiateur pour éviter tout risque de surchauffe, d'incendie ou de choc électrique.

## Spécification techniques

Type	EA 6	EA 9	EA 14	EA 21	EA 30
Tension nominale	400V 3N~ 50Hz	400V 3N~ 50Hz	400V 3N~ 50Hz	400V 3N~ 50Hz	400V 3N~ 50Hz
Puissance nominale	6 kW	9 kW	14 kW	21 kW	30 kW
Puissance réduite	3 kW	6 kW	7 kW	14 kW	20 kW
Courant nominal	8,7 A	13,0 A	20,3 A	30,4 A	43,5 A
A	157 mm	157 mm	220 mm	220 mm	220 mm
B	425 mm	425 mm	600 mm	600 mm	600 mm
W	390 mm	390 mm	555 mm	555 mm	555 mm
H	450 mm	450 mm	600 mm	600 mm	600 mm
D	270 mm	270 mm	375 mm	375 mm	465 mm

## Maintenance

Normalement aucun entretien n'est nécessaire, sauf un essai de fonctionnement et un nettoyage périodiques.

## Surchauffe

Le radiateur est muni d'une protection contre la surchauffe à remise à zéro manuelle. Il faut ouvrir le couvercle du boîtier de connexion pour actionner le bouton de remise à zéro. Si la protection de surchauffe s'est déclenchée, observer ce qui suit:

1. Seul un électricien agréé est habilité à ouvrir le couvercle du boîtier de connexion.
2. Il faut débrancher la tension d'alimentation.
3. Chercher soigneusement la raison pour laquelle la protection de surchauffe s'est déclenchée.
4. Une fois l'erreur réparée, remettre à zéro la protection de surchauffe.

FI

**EA**-tyypin seinään asennettavien lämpöpuhaltimien viisi teholuokkaa: 6kW, 9kW, 14kW, 21kW ja 30kW.

Lämmön virtausta voidaan ohjata kallistamalla lämmittimiä 0...15° alaspäin. Ilmavirtausta voidaan lisäksi kääntää enemmän alaspäin käyttämällä lämmittimien suuntaajia. **EALH 10** / **EALH 20** -lisävarusteella voidaan ilmavirtausta suunnata myös vaakatasossa. Lämmittimien kannattimien avulla ne voidaan asentaa mm. kattoon.

Sekoittimen **AWB 11** / **AWB 21** avulla virtaukseen voidaan sekoittaa raitisilmaa.

Etupaneelin vaihtokytkimen avulla puhaltimen moottorin kierroksia voidaan säätää täydestä tehosta (MAX) pienelle teholle (MIN).



Puhaltimen moottori voidaan saattaa toimimaan jatkuvasti ( | ) ja ajoittain ( ⏸ ).

Ajoittaiskäyttö tarkoittaa sitä, että moottori käynnistyy, kun termostaatti ilmoittaa lämmön laskeneen liian alas. Moottori pysähtyy, kun säädetty lämpötila on saavutettu edellyttäen, että vaihtokytkin **OK2** on joko asennossa  tai .

Katso kaikkien **EA**-sarjan mallien sisäiset MAS-lämpökytkennät kytkentäkaaviot sivuilta 12-15. Moottorivaihtoehdon mukaan **EA 6** ja **EA 9** mallille on molemmille kaksi kaaviota.

Liitäntärasioiden **5** ja **6** välinen liitin on vain malleissa **EA 21** ja **EA 30**. Poistamalla liitin voidaan yksi kontaktoriaste (ts.  $\frac{1}{3}$  nimellistehosta) kytkeä pois.

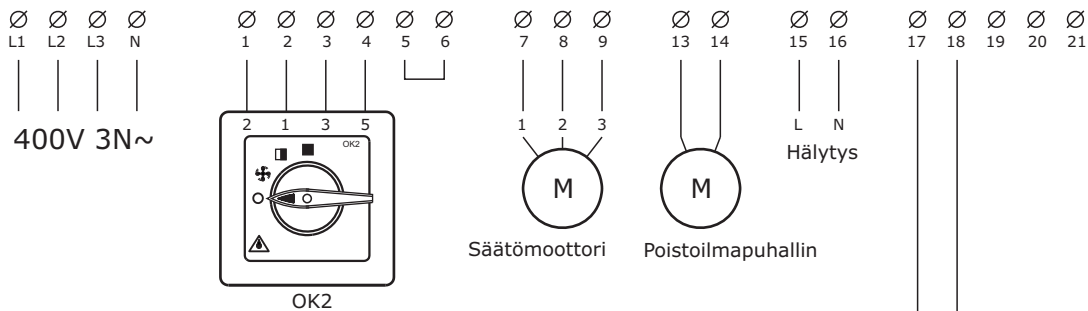

### Vaihtoehto 1

Lämpötilan asetusarvo voidaan asettaa etupaneelin säätövastuksen avulla. Käytä ulkoista TG-R530 tai TG-R630 huoneanturia.

### Vaihtoehto 2

Lämpötilan asetusarvo voidaan säätää ulkoisen TG-R430 tai TBI-30 säätövastuksen avulla. Tässä tapauksessa etupaneelin säätövastus ei ole käytössä ja sen asetuksella ei ole merkitystä. Käytä ulkoista TG-R530 tai TG-R630 huoneanturia.

### Vaihtoehto 3

Säädetään lämpötilan asetusarvo ulkoisen huoneanturin ja säätövastuksen yhdistelmän TG-R430:n avulla. Tässä tapauksessa etupaneelin säätövastus ei ole käytössä ja sen asetuksella ei ole merkitystä.

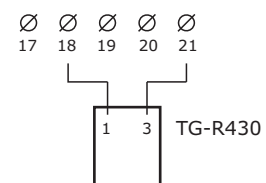
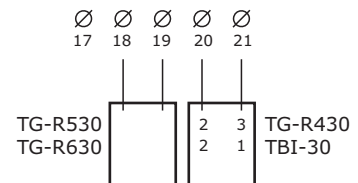

## Asennus

1. EA-tyyppin lämmittimet voidaan asentaa kuiviin ja kosteisiin tiloihin sekä märkiin tiloihin, mutta ei palovaarallisiin tai Ex-luokiteltuihin tiloihin.
2. Lämmitin liitetään verkkoon kiinteän pyöreän virtakaapelin avulla. Kaapelin läpiviennit valitaan siten, että lämmittimen kotelointiluokka säilyy.
3. Kiinteään asennukseen kuuluu kontaktietäisyydeltään vähintään 3mm moninapainen katkaisin.
4. Asennuksesta vastaa valtuutettu sähköasentaja.
5. Lämmittimessä on S-merkintä, CE-merkintä, EMC-merkintä ja se vastaa seuraavia standardeja : EN 60335-1 / EN 60335-2-30 / EN 61000-3-2 / EN 61000-3-3 / EN 61000-6-2 / EN 61000-6-3.
6. Tuote ei ole tarkoitettu lasten, heikentyneestä fyysisestä tai psyykkisestä suorituskyvystä kärsivien tai kokemukseltaan ja taidoiltaan rajoittuneiden käytettäväksi ilman vastaavan henkilön valvontaa. Lapsia on valvottava ja heitä on estettävä leikkimästä tuotteella.

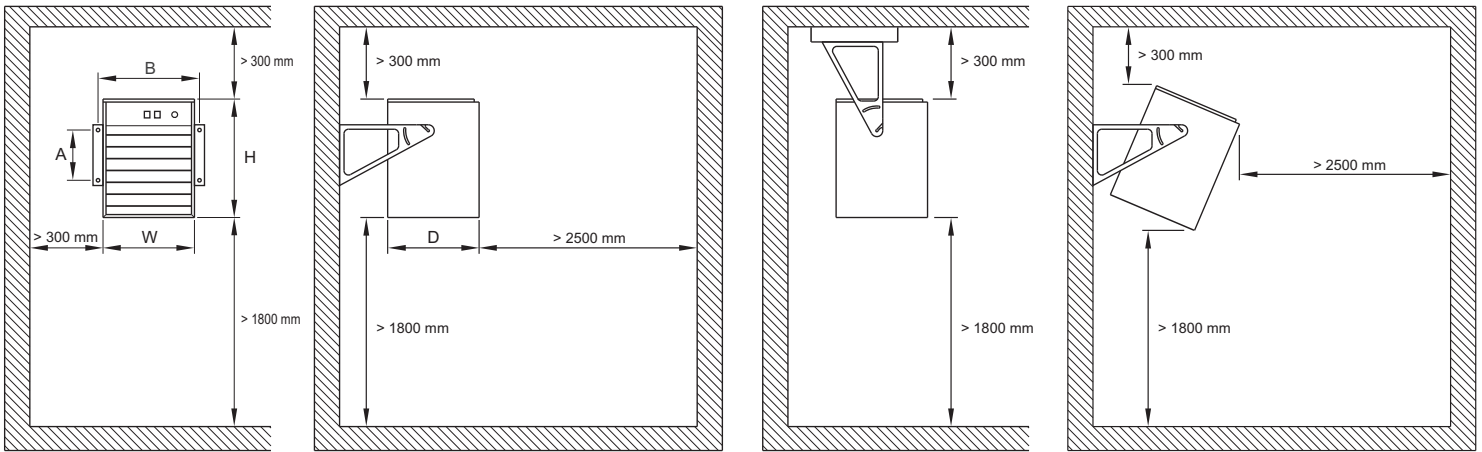

## Montaasi

1. Edellä esitetystä kuvasta annettu etäisyys on vähimmäisetäisyys. Tätä lyhyemmät etäisyydet voivat aiheuttaa tulipalon.
2. Lämmitimen liitäntäkaapin tulee olla aina ylöspäin.
3. Lämmitintä ei saa peittää eikä sen toimintaa muuttaa. Muussa tapauksessa laite saattaa ylikuumeta, aiheuttaa tulipalon tai sähköiskun vaaran.

## Eritelmä

Tyyppi	EA 6	EA 9	EA 14	EA 21	EA 30
Nimellisjännite	400V 3N~ 50Hz	400V 3N~ 50Hz	400V 3N~ 50Hz	400V 3N~ 50Hz	400V 3N~ 50Hz
Nimellisteho	6 kW	9 kW	14 kW	21 kW	30 kW
Pienennetty teho	3 kW	6 kW	7 kW	14 kW	20 kW
Nimellisvirta	8,7 A	13,0 A	20,3 A	30,4 A	43,5 A
A	157 mm	157 mm	220 mm	220 mm	220 mm
B	425 mm	425 mm	600 mm	600 mm	600 mm
W	390 mm	390 mm	555 mm	555 mm	555 mm
H	450 mm	450 mm	600 mm	600 mm	600 mm
D	270 mm	270 mm	375 mm	375 mm	465 mm

## Huolto

Ajoittaisen toimintatestauksen ja puhdistuksen lisäksi huoltoa ei tavallisesti tarvita.

## Ylikuumentuminen

Lämmitin on suojattu ylikuumentumissuojalla, jossa on manuaalinen säätö. Jos ylikuumentumissuojaus on lauennut, huomioi seuraavat:

1. Vain valtuutettu sähköasentaja saa avata liitäntäkaapin kannen.
2. Syöttöjännite on katkaistava.
3. Selvitä suojan laukeamisen syy huolellisesti.
4. Kun vika on korjattu, ota ylikuumentumissuoja uudelleen käyttöön.

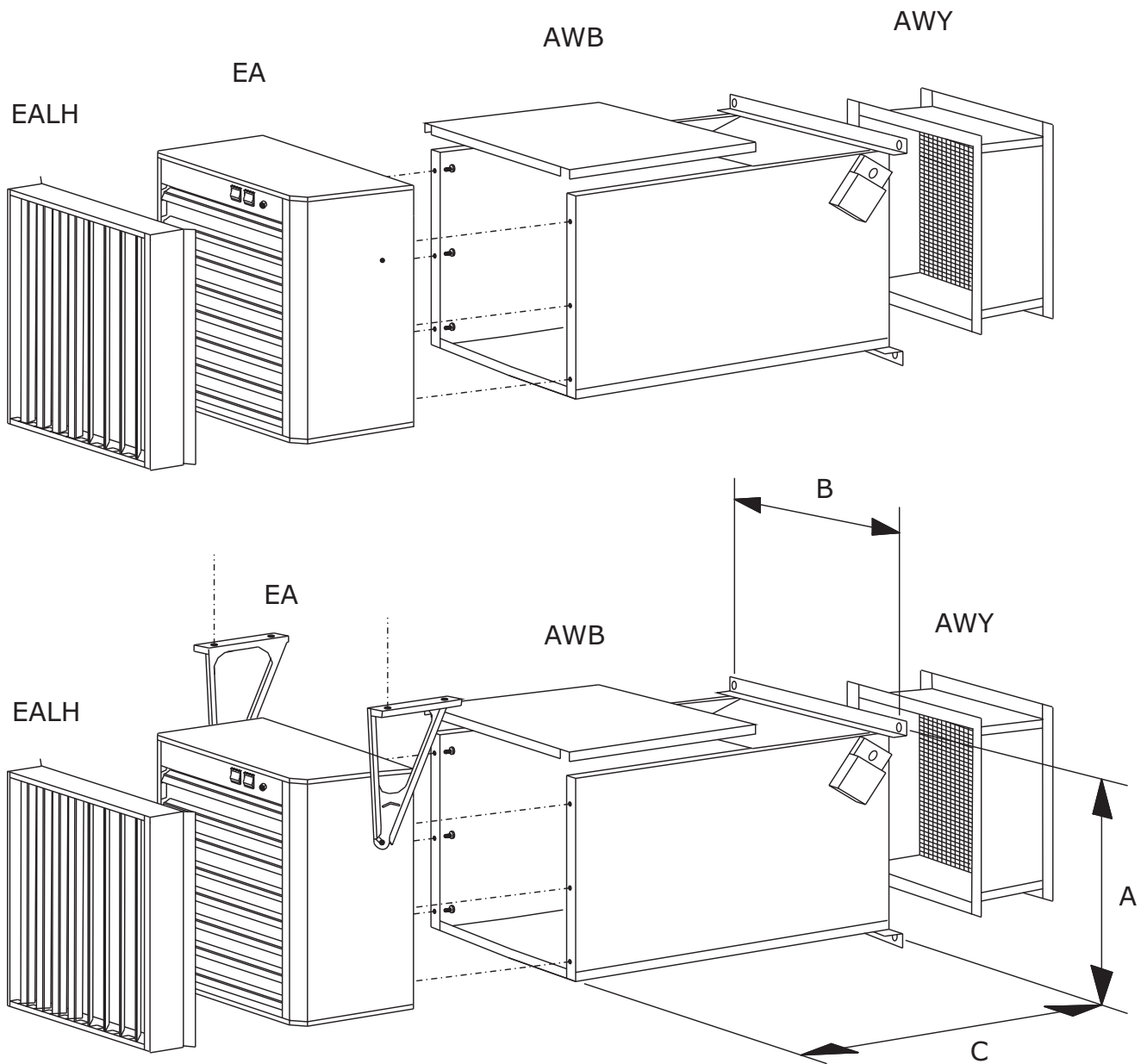

EA 6 / EA 9

A = 410 mm (c-c)  
B = 410 mm (c-c)  
C = 430 mm

EA 14 / EA 21 / EA 30

A = 570 mm (c-c)  
B = 550 mm (c-c)  
C = 880 mm

# EA 6

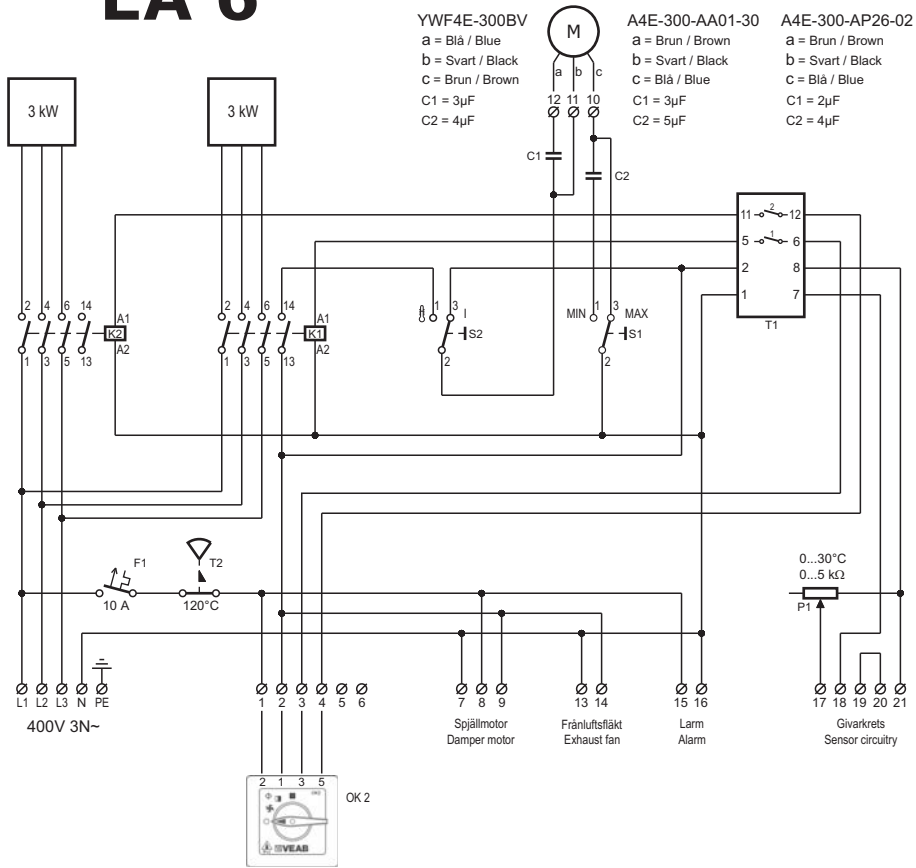

# EA 9

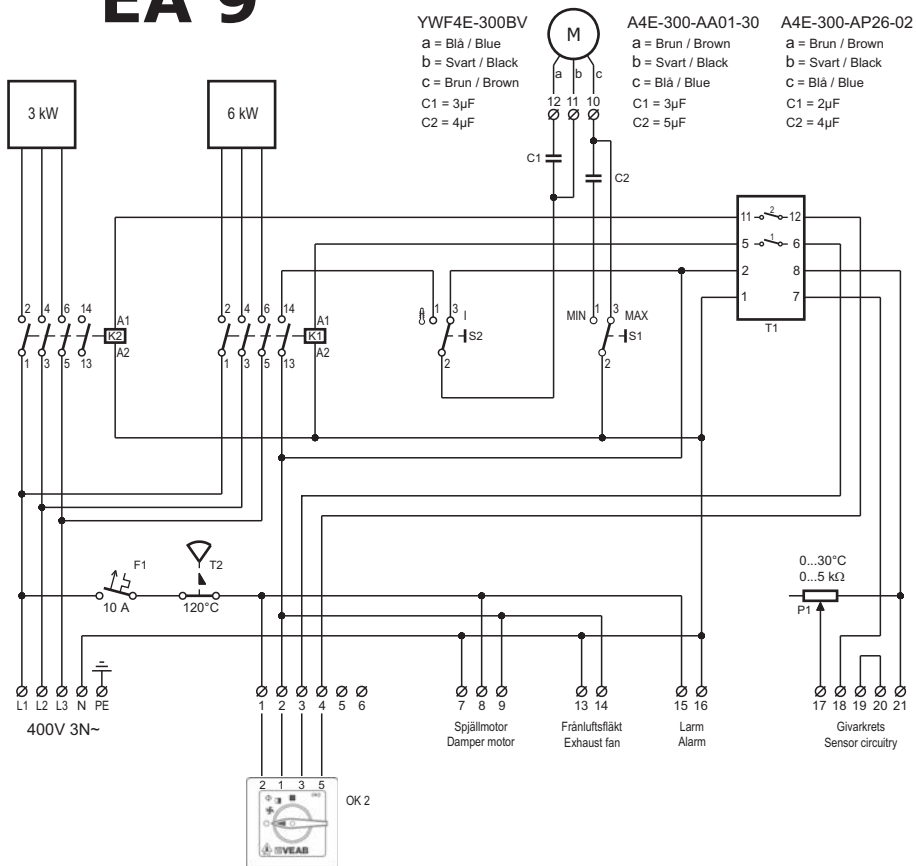

# EA 14

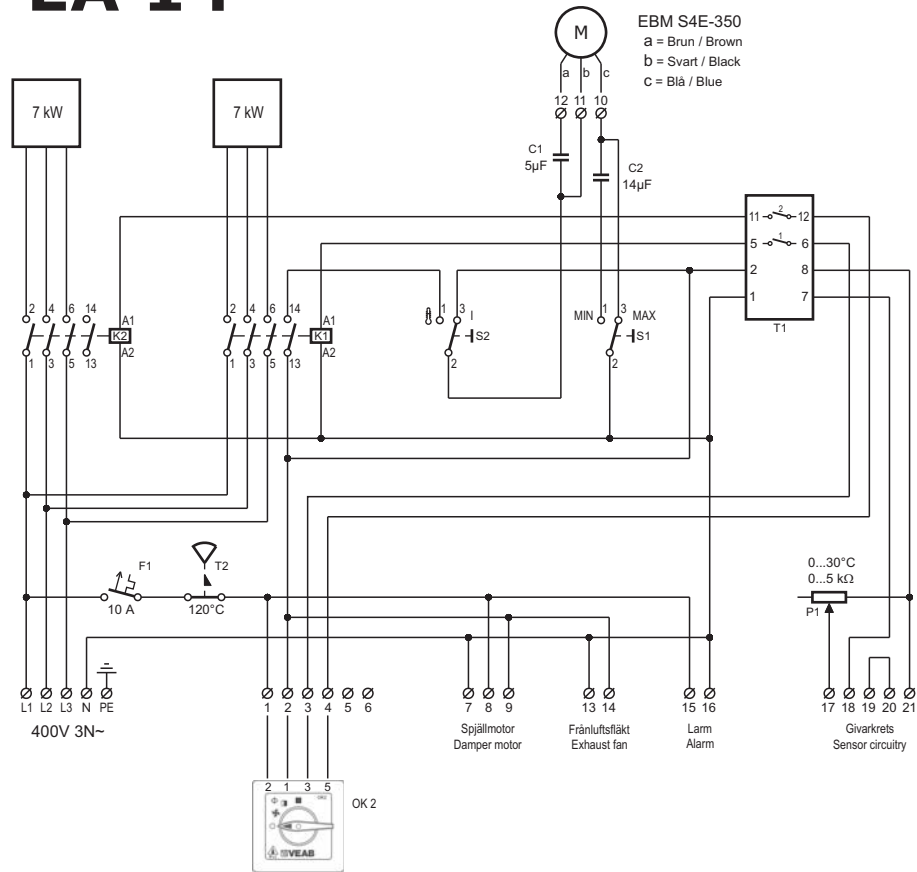

# EA 21

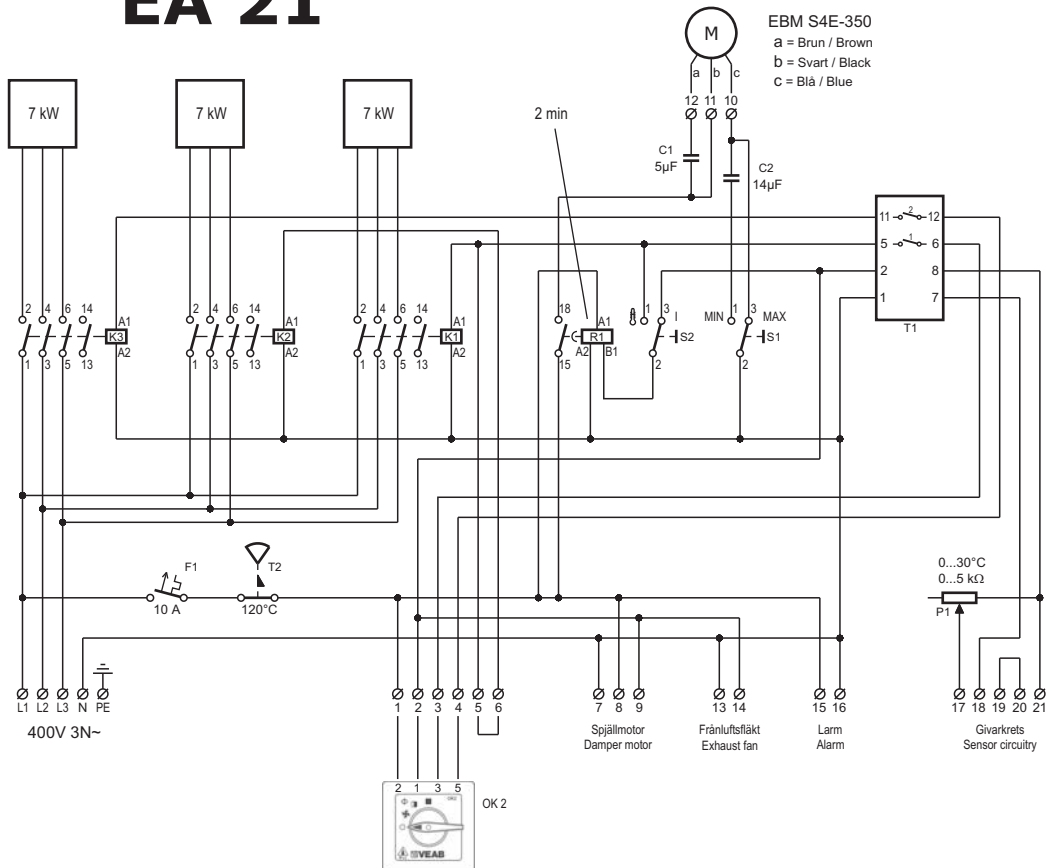

# EA 30

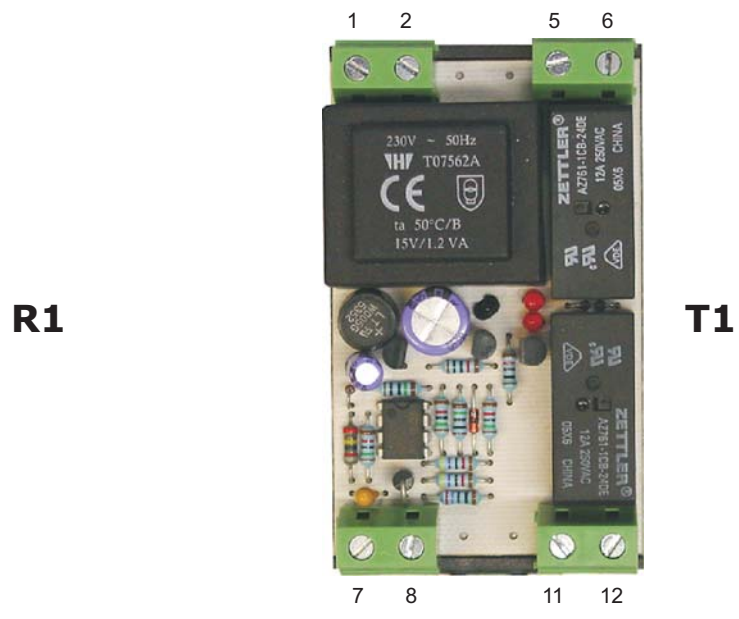
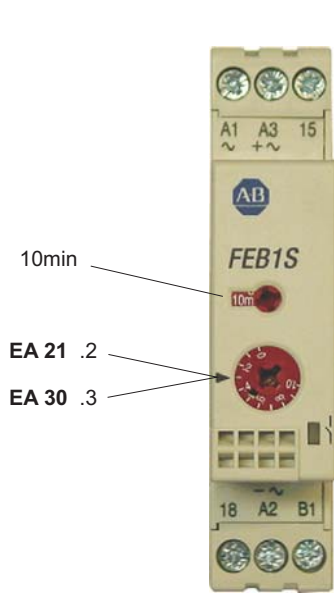
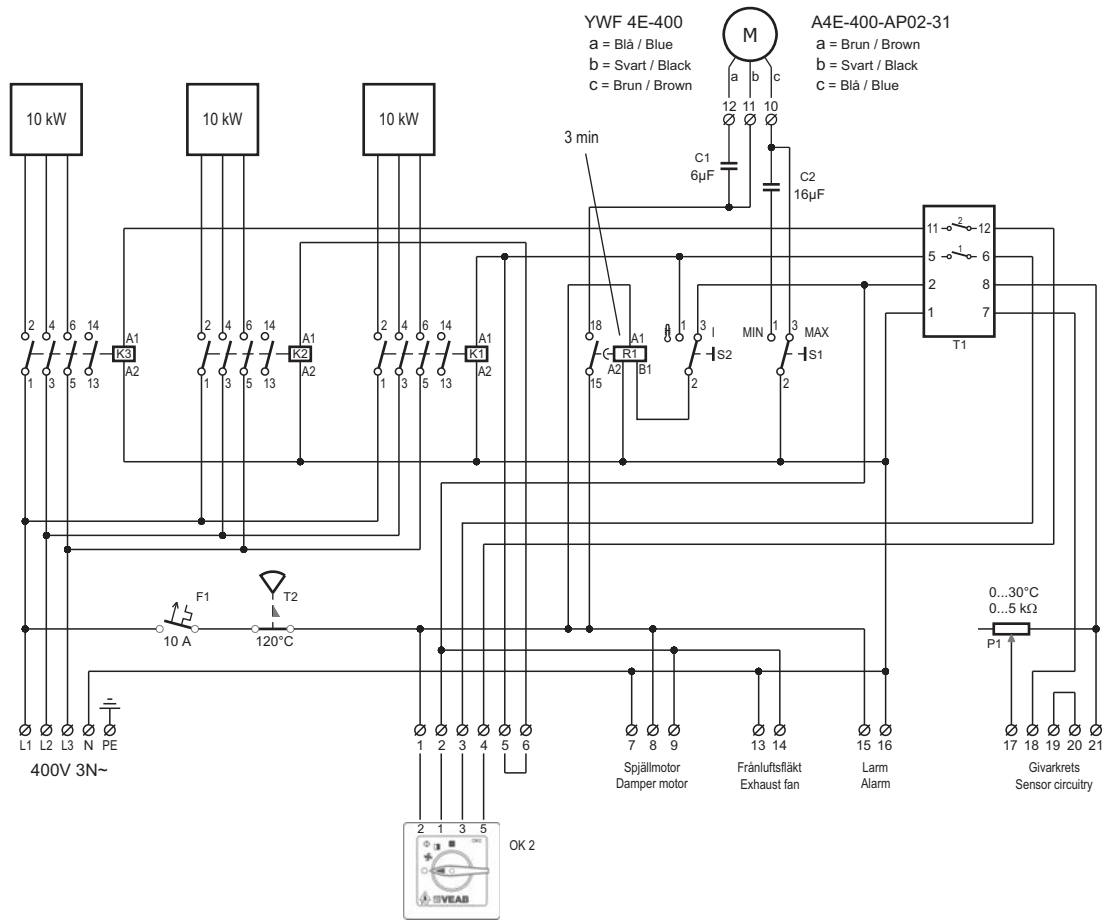

Dokumentet kan innehålla tekniska avvikelser eller tryckfel.  
VEAB Heat Tech AB kan utveckla och/eller förändra produkten  
och/eller broschyren utan att meddela detta.

It is possible that the document include technical inaccuracies or typographical errors.  
VEAB Heat Tech AB may make improvements and/or changes in the products and/or  
the brochure at any time without notice.

Das Dokument kann technische Abweichungen oder Druckfehler enthalten.  
VEAB Heat Tech AB kann das Produkt und die Broschüre ohne Mitteilung  
entwickeln und/oder verändern.

Ce document peut contenir des différences techniques ou des fautes d'impression.  
VEAB Heat Tech AB est habilité à développer et/ou modifier les produits et/ou  
la brochure sans préavis.

Asiakirja saattaa sisältää teknisiä poikkeamia tai painovirheitä.  
VEAB Heat Tech AB pidättää oikeuden laitetta ja/tai esitettä koskeviin muutoksiin.