

DIREKT EXPANSION FÖRÅNGARE DXES / DIREKT EXPANSION EVAPORATOR DXES.
KONDENSOR CS / CONDENSOR CS.



SE

MONTERINGSANVISNING

Kanalkylare och kondensor avsedda för förångande köldmedium.

VIKTIGT: Läs denna instruktion innan produkten monteras.
Spara denna instruktion för framtida bruk.

.....2

GB

FITTING INSTRUCTION

Duct cooler and condensor intended for evaporating cooling medium.

IMPORTANT: Read this instruction before the product is assembled.
Save the instructions for future use.

.....3

SE

Allmänt

Batteriet är uppbyggt av kopparrör med aluminium lameller. Höljet är tillverkat i varmförzinkad stålplåt som standard. Alla DX-kylbatterier har ett rostfritt uppsamlingskärl för att samla upp kondensvatten.

Batteriet bör inte monteras nära ett fläktutlopp eller en kanalbøj då det finns risk att luftströmmen över batteriet blir ojämn och att man därmed får sämre effektivitet.

Batteriet måste monteras så att lamellbatteriet är åtkomlig för rengöring.

Ett effektivt filter rekommenderas i anläggningen för att minska nersmutsningen och därmed underhållet, filter får inte monteras direkt efter kylbatteriet då det finns risk för mögel och bakterietillväxt (se även under avsnitt rengöring).

Driftsdata

De maximala driftstrycket (MPa) och det maximala teststrycket (MPa) är angivet på batteriets märkskylt.

Alla batterier är provtryckta och läckttestade.

Batteriet levereras trycksatt med 2 bar torr luft. Kontrollera trycket innan installation.

Montering

Vid anslutning av batteriet måste följande beaktas:

- Montering kan göras antingen före eller efter fläktenheten i horisontell kanal och fixeringen till kanalsystemet sker med skruvar eller gejdskarv.
- Kanalkylaren måste isoleras utvändigt så att det inte bildas kondens på utsidan, även kanalerna som transporterar den kylda luften måste isoleras.
- Batteriet är normalt försett med skyltar, som visar hur tillopp- respektive returledningar skall anslutas, se figur 1.
- Kondensvattenavloppet ½" ansluts via ett vattenlås för att undvika luftläckage. OBS! Avloppets storlek skall dimensioneras så att vatten inte blir stående i dropplådan.

Anslutningar

Röranslutningarna på batterierna är avsedda för lödning.

Expansionsventil med utvändig tryckutjämning rekommenderas för att få en optimal förångning och minska risken att få oförångat köldmedium till kompressorn.

Anslutningsrören får ej utsättas för vrid eller böjpåkänningar vid inkopplingen.

Expansionskrafter i anläggningen eller rörsystemets egenvikt får inte belasta anslutningarna på batteriet.

Rengöring

Perioden mellan rengöringarna är helt beroende av luftens renhetsgrad och på hur väl filter och anläggningen i övrigt underhålls.

Inloppssidan på batteriet rengörs först med borste varefter hela batteriet kan rengöras med tryckluft, vatten eller ånga. Använd miljövänliga rengöringsmedel som inte skadar batteriet.

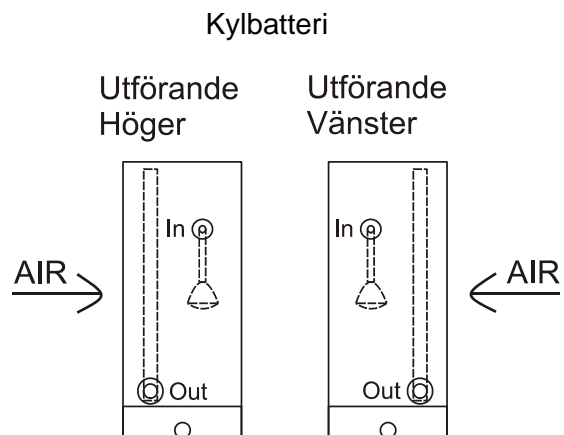

Figur 1

GB

General

The coil has copper tubes with aluminum fins. The casing is made in galvanized steel as standard. All coolers have a drip tray in stainless steel to collect the condensed water.

In order to ensure maximum effectiveness and reliable operation, it is inadvisable to install the coil immediately downstream of the fan outlet or a duct bend.

The coil must be installed so it is accessible for cleaning.

An efficient air filter is recommended for the system. The filter must not be installed immediately downstream of the cooling coil, there is a risk for mould and bacterial growth (see also under Cleaning).

Operating data

The maximum operation pressure (MPa) and the maximum test pressure (MPa) is stated on the type label.

All coils are pressure tested and tested for leakage.

On delivery, the coil is pressurized with dry air at a pressure of 2 bar. Check the pressure before installation.

Installation

When installing the battery to the tube system the following must be taken into consideration:

- The coil can be installed either upstream or downstream of the fan unit in a horizontal duct, it is either bolted to the duct system or connected by means of slip clamps.
- The outside of the duct cooler must be insulated so that no condensate will form on the outside. The ducts carrying cooled air must also be insulated.
- The battery is normally provided with signs, that shows the connections of inlet – alternative outlet water connections, see figure 2.
- The ½" condensate outlet should be connected to a water trap in order to prevent air leakage. N.B. The size of the outlet should be made so that no stagnant water will remain in the drip tray.

Connection

The connection tubes are made for soldering.

The connection tubes on coil may not be set for twist or bending when joining in the circuit.

Make sure that the coils connections are not subjected to expansion forces in the system or to the deadweight of the pipe system.

Cleaning

The intervals between cleaning are entirely dependent on the cleanliness of the air and on how well the filter and the entire air handling system are maintained.

Clean first the inlet side with a brush and then the entire battery can be cleaned with pressure air, waters or steam. Use environmentally friendly detergent which do not damage the coil.

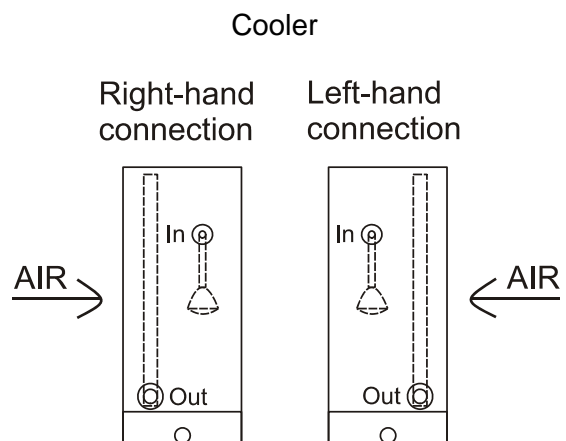

Figure 2

NB. VEAB reserves the right to make changes and improvements to the contents of this manual without prior notice.

VEAB Heat Tech AB
Box 265
S-281 23 Hässleholm
SWEDEN

Visitors address
Stattenavägen 50
Delivery address
Ångdalavägen 4

Org.no/F-skatt
556138-3166
VAT.no
SE556138316601

PlusGiro
48 51 08 – 5
Bankgiro
926-0365

Fax
Int + 46 451 410 80
E-mail
veab@veab.com

Phone
Int+ 46 451 485 00
www.veab.com